

NOTICE D'INSTALLATION

ENTRETIEN

Nos meubles sont spécialement conçus pour des salles de bain. Evitez cependant d'exposer les meubles à un taux d'humidité très élevé ou un contact excessif avec l'eau. Essuyez immédiatement toutes traces humides afin d'éviter qu'elles ne pénètrent dans le bois.

Le nettoyage doit-être fait en faisant attention à ne pas frotter trop fort pour ne pas rayer. Surtout **ne jamais utiliser des produits de nettoyage abrasifs, des produits anti-tâches ou des dissolvants.**

Pour des tâches ne partant pas, utiliser une petite quantité de polish non abrasif pour carrosseries. Ne pas répéter cette opération trop souvent, la laque risquerait de s'user.

Nettoyez les éléments en bois, plastique ou métal avec un chiffon imbibé d'un détergent doux. Terminez en essuyant avec un chiffon propre et sec.

GARANTIE

De **2ans** sur les défauts de fabrication des matériaux et de construction.

La garantie couvre l'envoi de pièces, ou la réparation, ou le remplacement du produit si un défaut de fabrication apparaît pendant toute la période de garantie. La garantie ne s'applique pas aux produits qui ont été mal stockés ou montés, qui ont subi une mauvaise utilisation ou une modification, qui ont été nettoyés avec de mauvaises méthodes ou produits, ou qui ont été utilisés de manière inappropriée.

La garantie n'est pas applicable aux pièces détachées d'usure normale pour lesquelles un remplacement régulier est normalement attendu.

MEUBLE CIMON



Retrouvez les éléments techniques en photographiant ce QR CODE

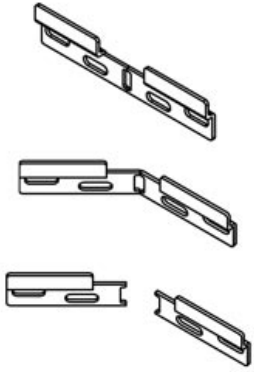
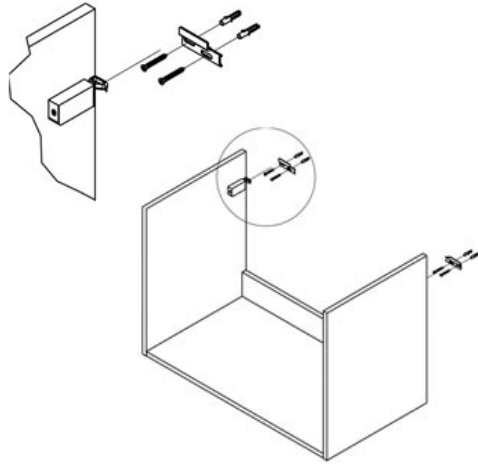
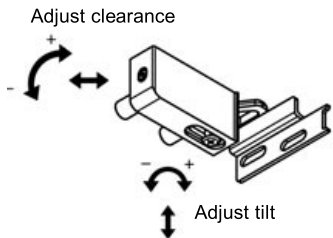

1**2** Sectionner en 2 parties**3** Fixer au mur**4** Régler**5**

Le plan vasque doit être fixé au meuble avec un filet de silicone, une fois que vous avez contrôlé la bonne installation du robinet et du vidage.

Attendre 12 heures avant utilisation.

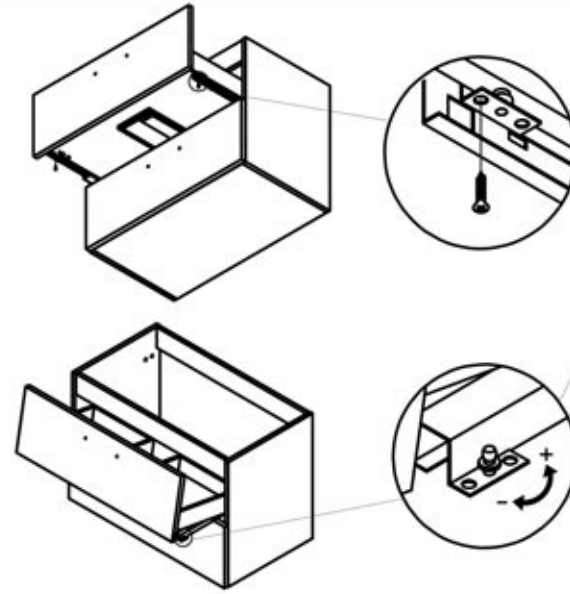
6 RÉGLAGE DES TIROIRS

1. Extraire les vis de fixation

2. Ouvrir le tiroir en entier puis le basculer vers le haut

3. Tourner la vis vers la droite pour bloquer le réglage.

4. Tirer les glissières au maximum puis repositionner le tiroir dans les crochets. Le refermer d'un coup sec et revisser les vis de fixation